

1.3 Reliure dos brisé ou ficelle passée

Technique corrigée

1/4

Reliure À la française, ficelle passée.
Couverture Demi-peau chagrin.
Taille Courante.
Solidité Moyenne.

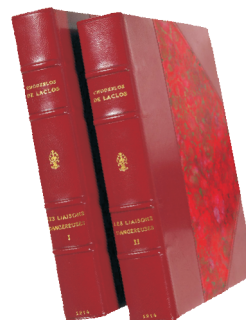

1 Gardes

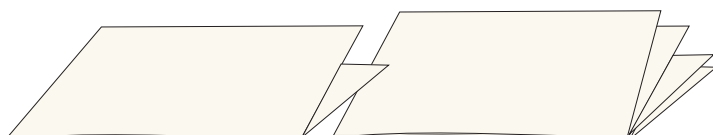

Pour les gardes blanches, prendre du papier de première qualité. Former des cahiers de 4 ou 8 pages qui seront cousus.

2 Couture

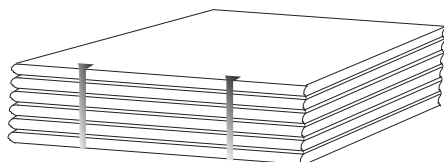

Les ficelles doivent être de 6 brins au moins.

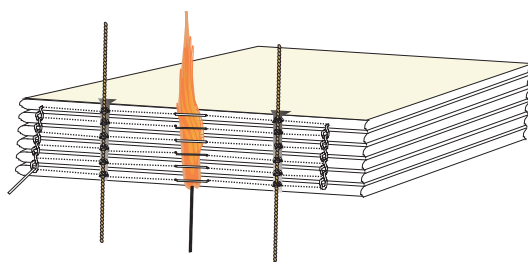

Si le volume a 2 grecques, il faut rajouter une ficelle au centre (voire deux ficelles suivant la grandeur du livre), mais surtout ne pas grecquer. Effiloche la ficelle avant la couture.

Préparer les trous de la couture à l'aide d'un poinçon ou d'une Si il y a 3 grecques, les réutiliser. Chaque cahier est cousu tout du long avec un fil mince (pas de couture croisée). Surtout, faire le point-arrière, c'est-à-dire tourner autour de la ficelle comme pour un nerf véritable mais à l'intérieur du grecquage, ce qui évite une épaisseur au dos.

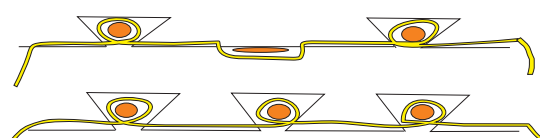

1.3 Reliure dos brisé ou ficelle passée

Technique corrigée

2/4

3 Préparation du corps d'ouvrage

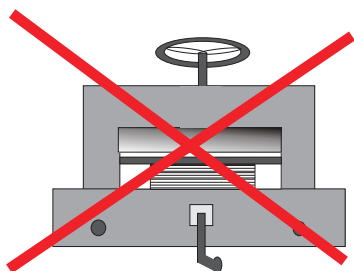

Dérouler les brins de la ficelle.
Défaire à l'aide d'un poinçon les fibres, jusqu'à ce que cela ressemble à un pinceau.
Mettre un peu de colle blanche ou chaude à la pointe et rouler entre le pouce et l'index, laisser sécher.
Encoller le livre à la colle chaude.
On ne rogne jamais un livre à refaire.
Arrondir.
Battre les mors à 90°.

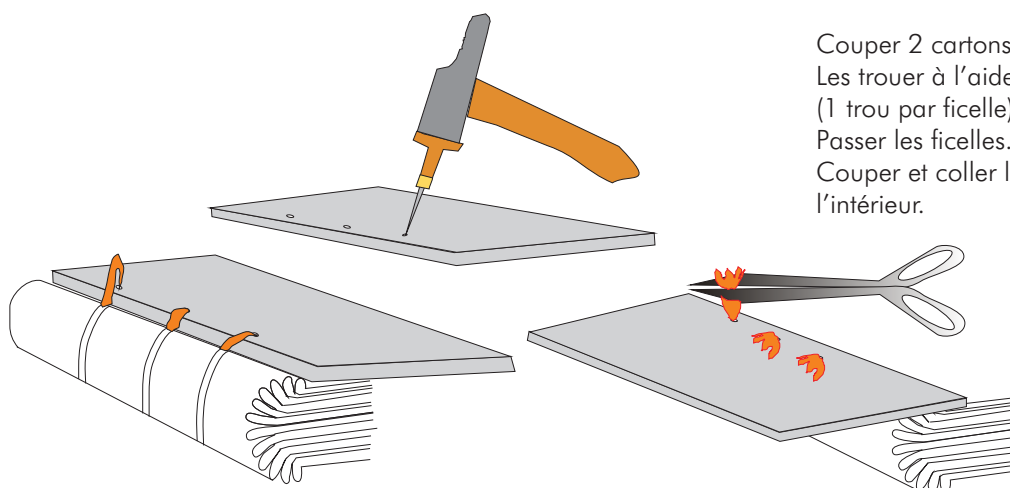

Couper 2 cartons.
Les trouser à l'aide d'un poinçon (1 trou par ficelle).
Passer les ficelles.
Couper et coller les ficelles à l'intérieur.

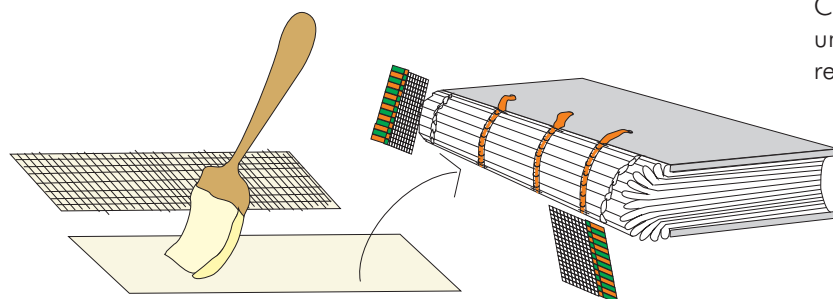

Encoller le dos à la colle chaude.
Coller une toile ou une gaze et un papier de bonne qualité pour renforcer le corps d'ouvrage.

Coller des tranchefiles mécaniques entre la gaze, à la hauteur des chaînettes.

1.3 Reliure dos brisé ou ficelle passée

Technique corrigée

3/4

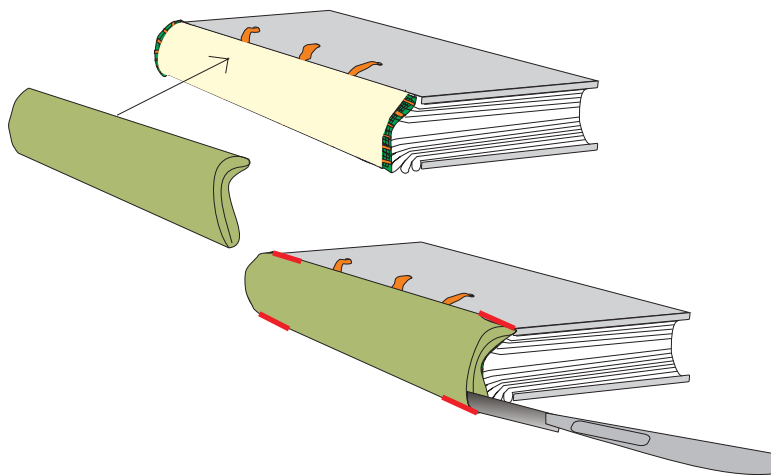

Coller un soufflet.

Ne pas oublier de couper une **entaille** en tête et pied du soufflet pour permettre de remborder la peau.

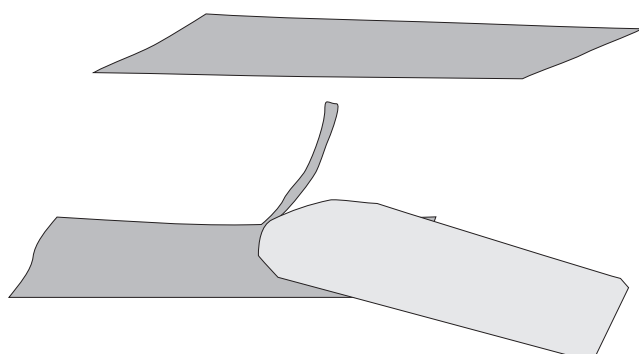

Pour le faux-dos, prendre de la carte (carton mince) de première qualité, souple, de 200gr. maximum.

Toujours couper en biseau les bords sur toute la longueur.

4 Couverture

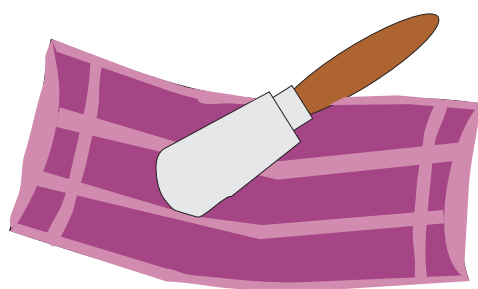

Prendre de la peau de bonne qualité et la parer.
Attention: ne pas parer trop.

1.3 Reliure dos brisé ou ficelle passée

Technique corrigée

4/4

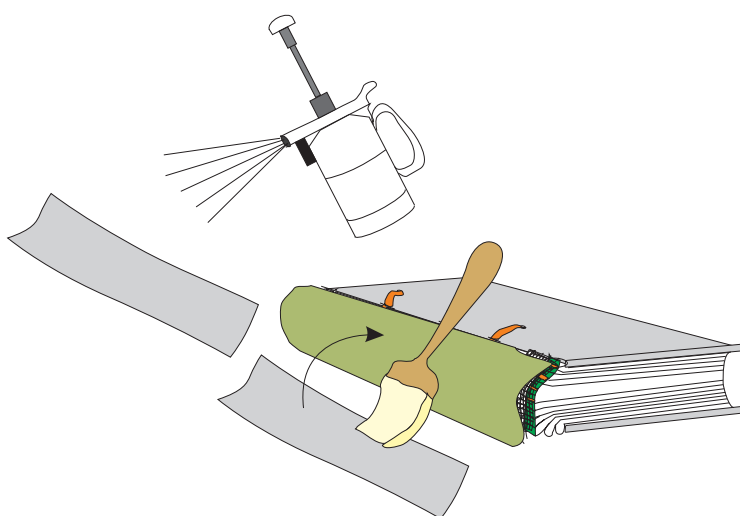

Humidifier le faux-dos pour le mettre en forme, puis le coller sur le soufflet au dos du livre.
Mettre en peau.
Remborder et faire la coiffe.
Coller les coins et le papier.

5 Coller les gardes

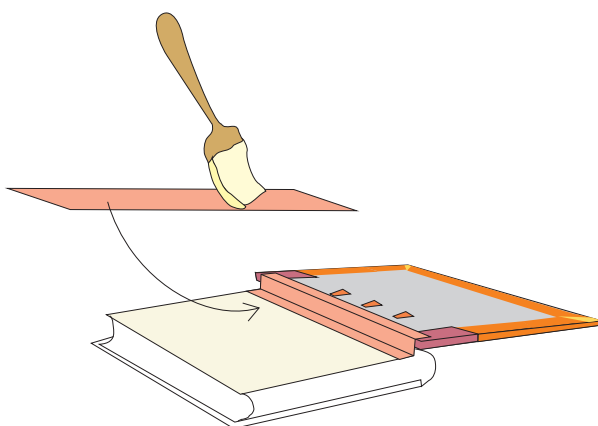

Coller une charnière de peau ou de toile (couleur ou écru).
Cette charnière intérieure est importante: elle apporte beaucoup de solidité. Il n'y a que les livres de très petit format qui, pour des raisons esthétiques, supportent de ne point en avoir.

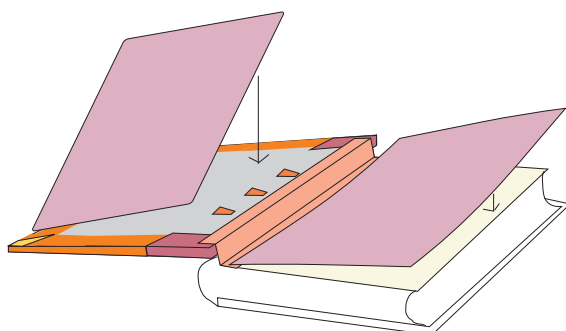

Couper et coller les gardes volantes. Eviter le papier blanc (le papier Ingres va bien, prendre une couleur un peu plus claire que la peau).