

10 Les trucs et astuces

Pour les petits problèmes pratiques.
Utilisés dans les diverses fiches, les trucs et astuces sont rassemblés dans ce chapitre pour en faciliter l'usage.

1/11

1 Débrocher

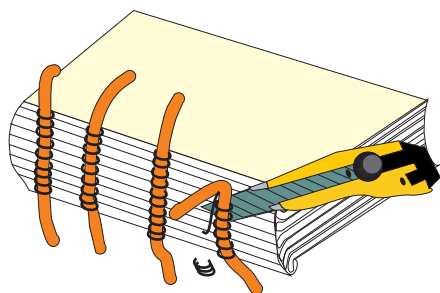

Pour débrocher un livre cousu sur nerf véritable, couper à l'aide d'un cutter derrière la ficelle les fils de couture, ensuite débrocher normalement.

10 Les trucs et astuces

Pour les petits problèmes pratiques.
Utilisés dans les diverses fiches, les trucs et astuces sont rassemblés dans ce chapitre pour en faciliter l'usage.

2/11

2 Réparation papier

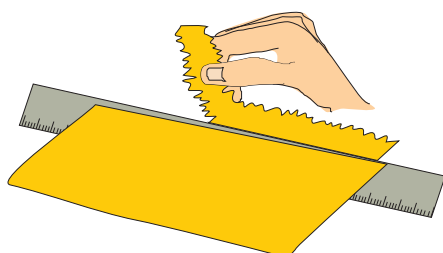

On utilise du papier japon mince (de 4 gr. à 22 gr.). Il est préférable de déchirer le papier plutôt que de le couper, ainsi les fibres s'étalent sur le papier à réparer, ce qui donne une meilleure adhérence.

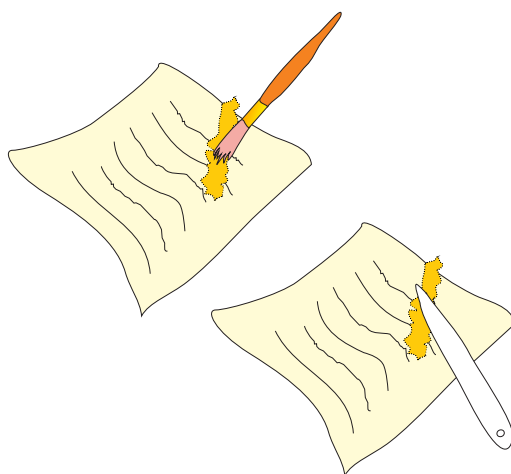

Poser le papier japon sur la déchirure, et le recoller par dessus (pour bien l'imprégner) puis frotter très légèrement avec le plioir afin de le faire adhérer. Laisser sécher à l'air libre.

10 Les trucs et astuces

Pour les petits problèmes pratiques.
Utilisés dans les diverses fiches, les trucs et astuces sont rassemblés dans ce chapitre pour en faciliter l'usage.

3/11

3 Gardes

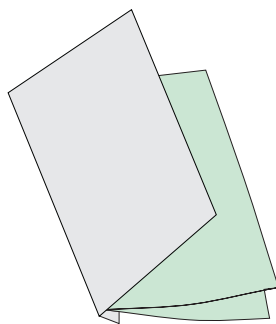

Coller une fausse garde permet de fixer le plat pour certaines réparations.

10 Les trucs et astuces

Pour les petits problèmes pratiques.
Utilisés dans les diverses fiches, les trucs et astuces sont rassemblés dans ce chapitre pour en faciliter l'usage.

4/11

4 Couture

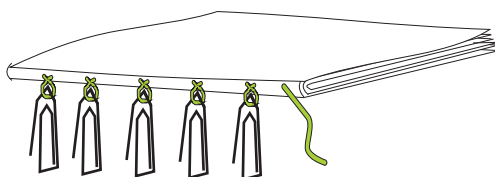

Coutures **sans chevillères** ni ficelles. Pour le départ mettre un arrêt provisoire; un trombone légèrement ouvert fait très bien l'affaire.

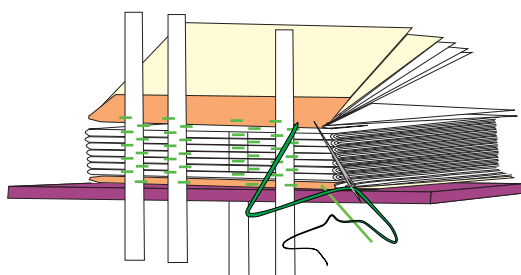

Coudre **sur ruban**, en piquant au milieu de celui-ci, une fois à gauche et une fois à droite, pour une couture beaucoup plus solide.

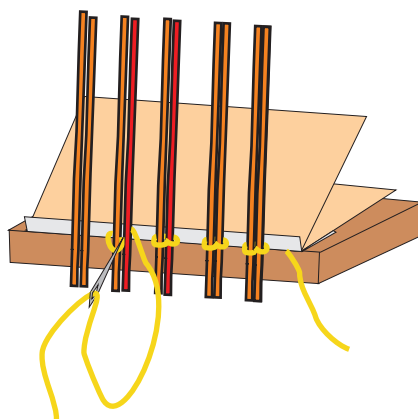

Pour **la couture**: sur nerfs véritables, bandes de parchemin ou de cuir, ainsi que la couture copte, tourner dans le sens de la couture: quand on coud de droite à gauche, on tourne autour du support de gauche à droite; ainsi le fil est bloqué par le support au moment où on rentre dans le cahier pour aller au prochain support.

10 Les trucs et astuces

Pour les petits problèmes pratiques.
Utilisés dans les diverses fiches, les trucs et astuces sont rassemblés dans ce chapitre pour en faciliter l'usage.

5/11

4 Couture

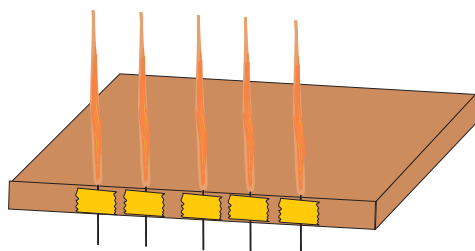

Pour **la couture** d'un volume si l'on ne possède pas de cousoir, fixer sur le bord d'une planche à l'aide de scotch, les brins de ficelles ou les chevillères.

10 Les trucs et astuces

Pour les petits problèmes pratiques.
Utilisés dans les diverses fiches, les trucs et astuces sont rassemblés dans ce chapitre pour en faciliter l'usage.

6/11

5 Corps d'ouvrage

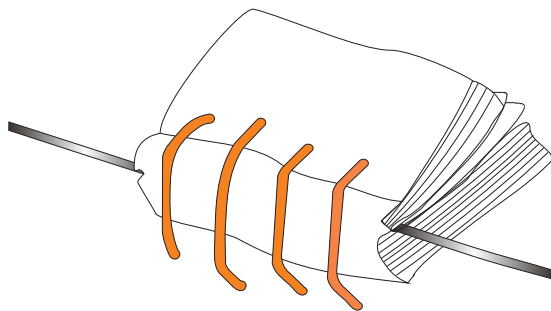

Bien égaliser le dos de l'ouvrage.

10 Les trucs et astuces

Pour les petits problèmes pratiques.
Utilisés dans les diverses fiches, les trucs et astuces sont rassemblés dans ce chapitre pour en faciliter l'usage.

7/11

6 Soufflet

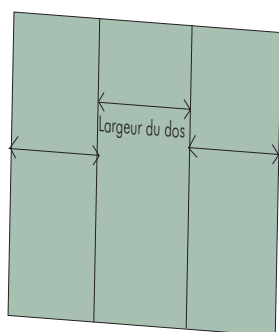

Prendre une feuille de papier (80 gr.) de bonne qualité, calculer trois fois la largeur du dos, plier en trois.

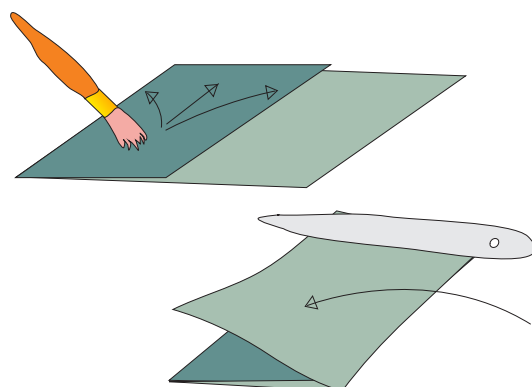

Coller le premier rabat, frotter au ploir.

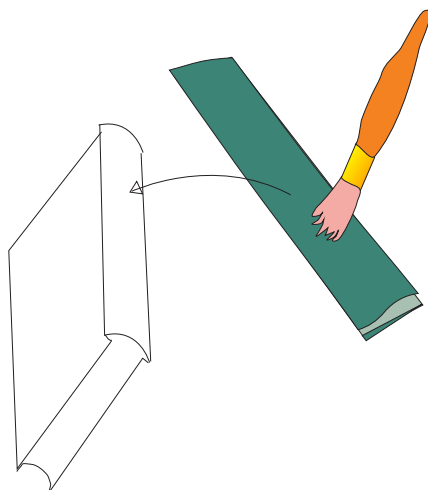

Encoller la partie simple, la poser sur le livre, bien frotter et laisser sécher.

10 Les trucs et astuces

Pour les petits problèmes pratiques.
Utilisés dans les diverses fiches, les trucs et astuces sont rassemblés dans ce chapitre pour en faciliter l'usage.

8/11

7 Encollage du dos avec chute de peau

Cette technique s'emploie, pour les livres de luxe, collé plein dos.
Très solide et donne une bonne liaison avec la peau de couverture.

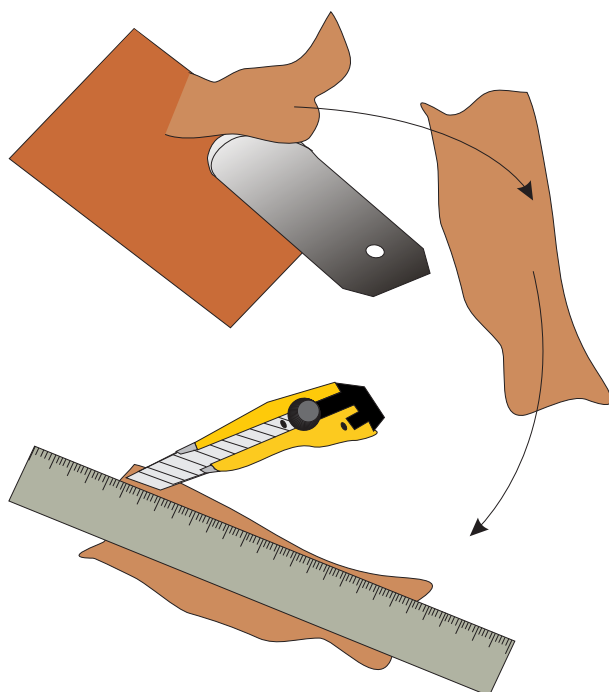

Pour renforcer le dos lorsqu'on pare une peau, conserver le côté chair pour renforcer le corps d'ouvrage.

Couper la chute de peau au format du dos du livre, et l'encoller à l'amidon.

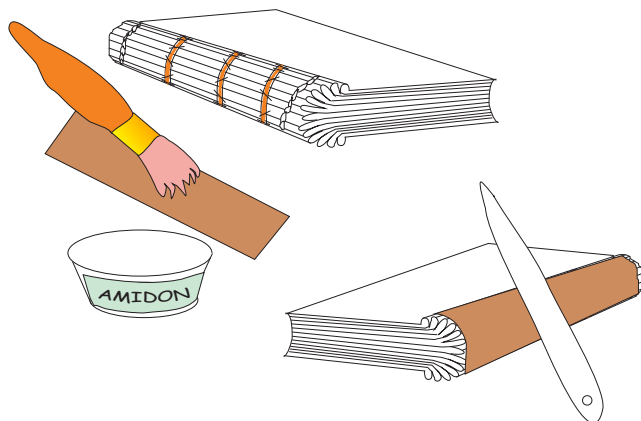

La poser et bien frotter.

10 Les trucs et astuces

Pour les petits problèmes pratiques.
Utilisés dans les diverses fiches, les trucs et astuces sont rassemblés dans ce chapitre pour en faciliter l'usage.

9/11

6 Couverture

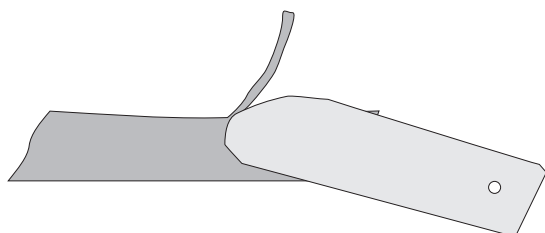

Toujours couper en biseau les bords sur toute la longueur.

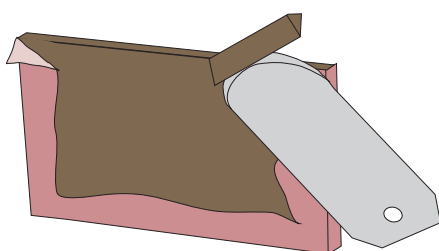

Couper en biais le bord du carton afin de créer de l'espace pour les nouvelles matières que l'on va coller.



Le biais est plus ou moins profond et épais suivant la difficulté qu'il y a à remboîter l'ouvrage.

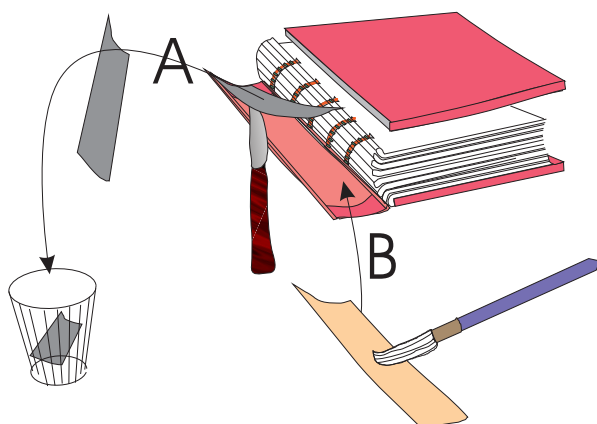

A-Enlever le carton faux-dos.
B-Recoller un papier fort à la place.

10 Les trucs et astuces

Pour les petits problèmes pratiques.
Utilisés dans les diverses fiches, les trucs et astuces sont rassemblés dans ce chapitre pour en faciliter l'usage.

10/11

6 Couverture

Si l'on doit coller partiellement une feuille de carton, carte, ou papier sur un bord d'une autre pièce, par exemple pour les bradels ou pour un montage sur onglet, coller les deux bordures sur la moitié de la surface à encoller, ce qui évite une sur épaisseur de colle et permet un encollage précis.

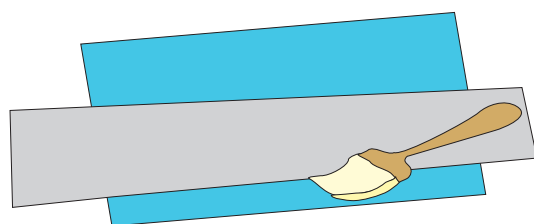

Coller le bord d'une pièce sur quelques millimètres ou centimètres.

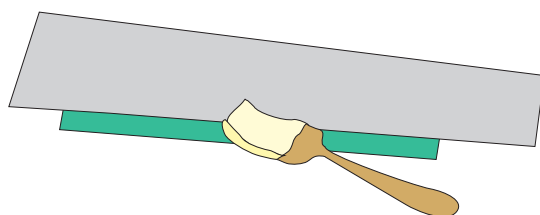

Et coller l'autre pièce idem.

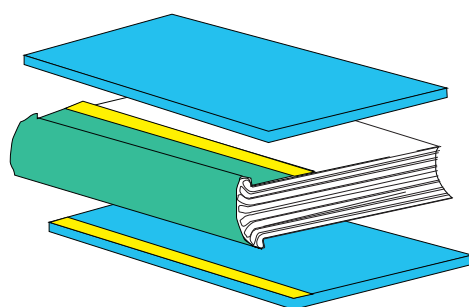

Exemple: le bradel.



10 Les trucs et astuces

Pour les petits problèmes pratiques.
Utilisés dans les diverses fiches, les trucs et astuces sont rassemblés dans ce chapitre pour en faciliter l'usage.

11/11

7 Couverture

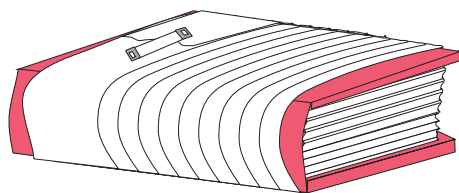
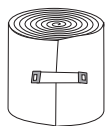

Pour le séchage, prendre une bande élastique (bandages de foulures par exemple) et entourer l'ouvrage. Laisser sécher une heure, contrôler et remettre la bande; laisser sécher une nuit.
